

محل دائمی نمایشگاه های بین المللی تهران

۲۸ آبان - ۱ آذر ۱۳۹۸

تنها نمایشگاه تخصصی و بین المللی گوشت،

فرآورده های گوشتی و صنایع وابسته در خاورمیانه

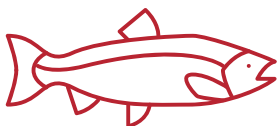
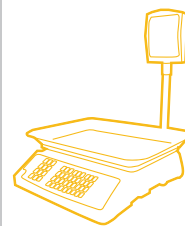
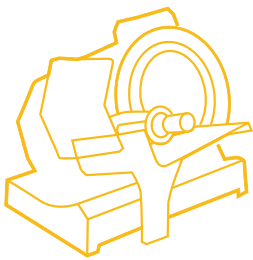
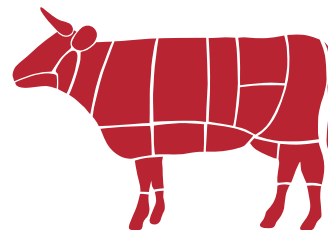
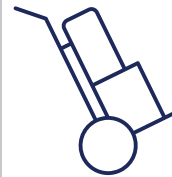
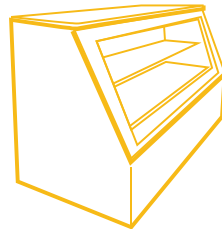
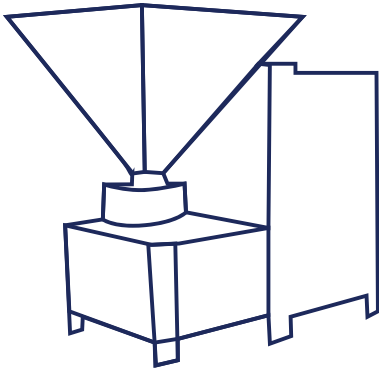
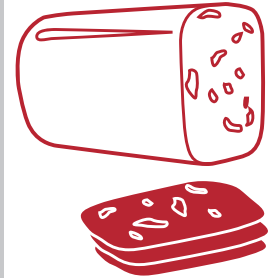
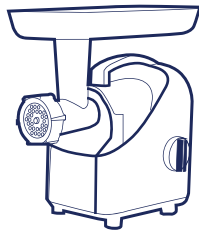

MeatEx، مکانی منحصر به فرد برای بازدید توسط:

- خریداران
- واردکنندگان/ صادرکنندگان
- بازاریابان
- خرده‌فروشان/ عمده‌فروشان
- متخصصین تبلیغات
- توزیع‌کنندگان
- ارائه دهندگان خدمات مرتبط
- صاحبان فروشگاه‌های پروتئینی
- مشاوران صنایع مرتبط
- متخصصین کنترل کیفیت
- انجمن‌ها، اتحادیه‌ها و سندیکاها
- متخصصین تحقیق و توسعه
- سازمان‌ها و ادارات دولتی
- نشریات تخصصی

نتایج نظرسنجی بازدید کنندگان دوره دوم نمایشگاه

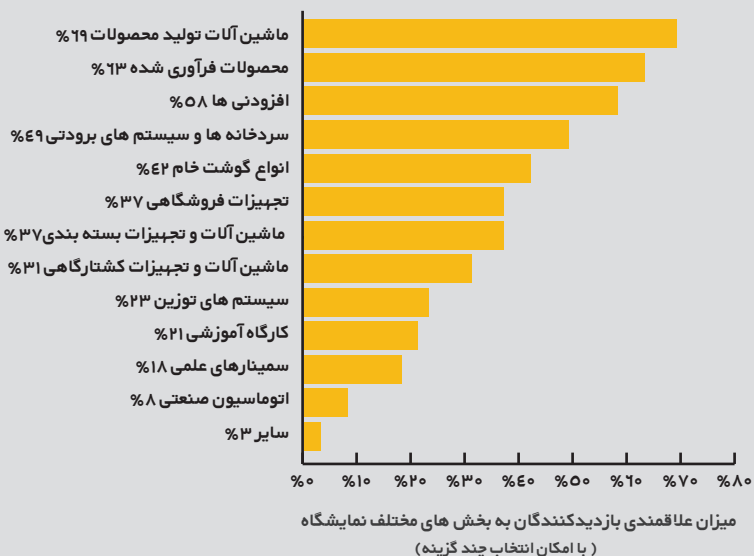
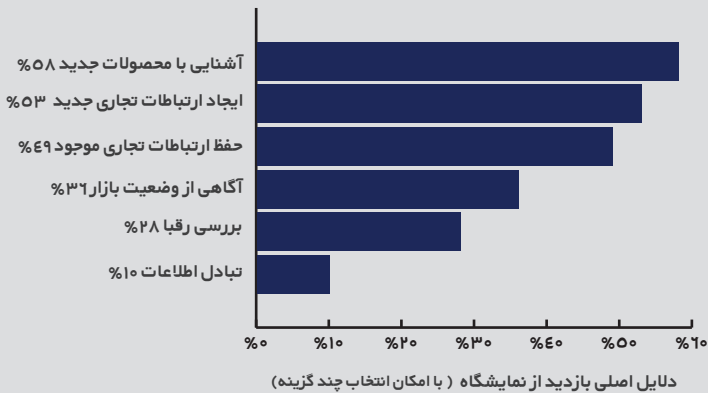
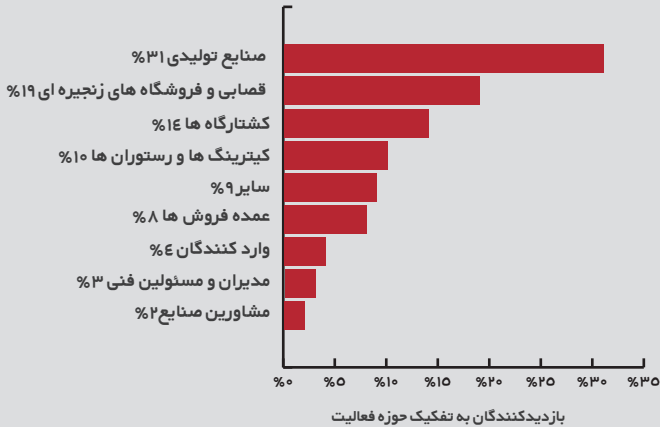

برای سومین بار، ایران میزبان رویداد منحصر به فرد صنعت گوشت و فرآورده‌های گوشتی خاورمیانه می‌باشد.

متخصصان، تولیدکنندگان و مصرف‌کنندگان ایران و جهان در تهران گردهم خواهند آمد تا مجدداً شاهد نمایش حال و آینده این صنعت جذاب باشند.

این رویداد تجاری به عنوان محل تلاقی صنعت و محصول، مکانی برای نمایش کلیه زنجیره صنایع تولید، بسته بندی، توزیع و فروش انواع گوشت خام دام، طیور، آبزیان و محصولات فرآوری شده پروتئینی (حلال) می‌باشد.

هدف اصلی از برگزاری این نمایشگاه تامین بازار مصرفی کشورهای مسلمان جهان، به ویژه در خاورمیانه، CIS، اروپای شرقی و نیز آشنائی فعالان این صنعت با جدیدترین ماشین‌آلات و تکنولوژی‌ها می‌باشد.

گروه محصولات:

محصولات
(خام و فرآوری شده)

نگهدارنده‌ها و پوشش‌ها
افزودنی‌ها و ادویه‌ها

ذبح، تولید
و بسته بندی

انجماد، انبارداری
و حمل و نقل

تاسیسات، اتوماسیون
و فناوری

کنترل کیفیت
و بهداشت محیط کار

تجهیزات فروش

سایر

برای مشاهده کامل گروه کالایی به وب سایت نمایشگاه مراجعه نمایید

اطلاعات آماری دوره دوم نمایشگاه :

فضای کلی نمایشگاه : ۶۱۹۵ مترمربع در ۳ سالن غرفه گذاران ایرانی : ۶۴ شرکت (۴ شرکت افزایش) بازدید کنندگان ایرانی : ۱۱ هزار نفر (تخمینی)
 فضای مفید نمایشگاه : ۳۱۱۷ مترمربع (۴% افزایش) غرفه گذاران بین المللی : ۳۷ شرکت (۶ شرکت افزایش) بازدید کنندگان بین المللی : ۷۰۳ نفر (۲۷ کشور)**

دارای سالن سمینار و کارگاه آموزشی مجزا تعداد کشورهای مشارکت کننده : ایران و ۱۵ کشور دیگر ** هیئت های تجاری هماهنگ شده توسط مجری، انجمن واردکنندگان
 فرآورده های خام دامی و آمار اخذ شده از غرفه گذاران

۷ کشور برتر بازدیدکننده : ایران، افغانستان، ارمنستان، عراق، قطر، لهستان، آذربایجان

همکاران رسانه ای ایرانی: اقتصاد سبز، هنر بسته بندی، اقتصاد و نمایشگاه

۱۱ سمینار علمی و آموزشی و ۳ کارگاه تخصصی

رضایتمندی بازدیدکنندگان



ناراضی ۶%

راضی ۳۹%

خیلی راضی ۵۵%

تهاتر نمایشگاهی با بلغارستان و آذربایجان

همکاران رسانه ای بین المللی: MEATINGPOINT و FLEISCHWIRTSCHAFT

۷ کشور برتر غرفه گذار: ایران، چین، استرالیا، آلمان، لیتوانی، مغولستان، اسپانیا

غرفه گذاران به تفکیک بخش : محصولات ۳۳٪، افزودنی ها ۱۱٪، صنعت ۲۷٪، تجهیزات فروش ۱۲٪، سایر ۱۷٪

برگزاری سمینارهای معرفی نمایشگاه در کشورهای ایران، آلمان، ترکیه

سخنرانان بین المللی از آلمان و دانمارک

امکان استفاده رایگان از سیستم آنلاین همنمایی تجاری

تبلیغات محیطی و شهری گسترده و پوشش خبری مناسب توسط صدا و سیما

بازدید کنندگان به تفکیک شغل: فروشندگان ۴۸٪، واردکنندگان ۲۰٪، تولیدکنندگان ۱۲٪، صادرکنندگان ۱۱٪، سایر ۹٪

حامیان معنوی سومین دوره نمایشگاه



۱۰ گام تا موفقیت در MeatEx

